



CCA E ACCESSORI

Datalogger e Controller per lo Spegnimento Rapido

Cloud Connect Advanced (CCA) è un datalogger compatto e potente ed è l'hub di comunicazione della piattaforma SMART di Tigo. Il dispositivo controlla e gestisce le funzioni di monitoraggio a livello di modulo e sicurezza.

CONNETTIVITA'

Visualizza i dati di monitoraggio a livello di modulo grazie al Cloud Tigo e configura rapidamente i tuoi impianti con SMART App per Android/iOS.

SICUREZZA

Controlla lo spegnimento del sistema a livello di modulo, nel pieno rispetto dei requisiti NEC 2014-17 690.12 per lo spegnimento rapido.

FLESSIBILITA'

In grado di leggere dati da una vasta gamma di accessori di terze parti (inverter, regolatori di carica, stazioni meteo, meter...)

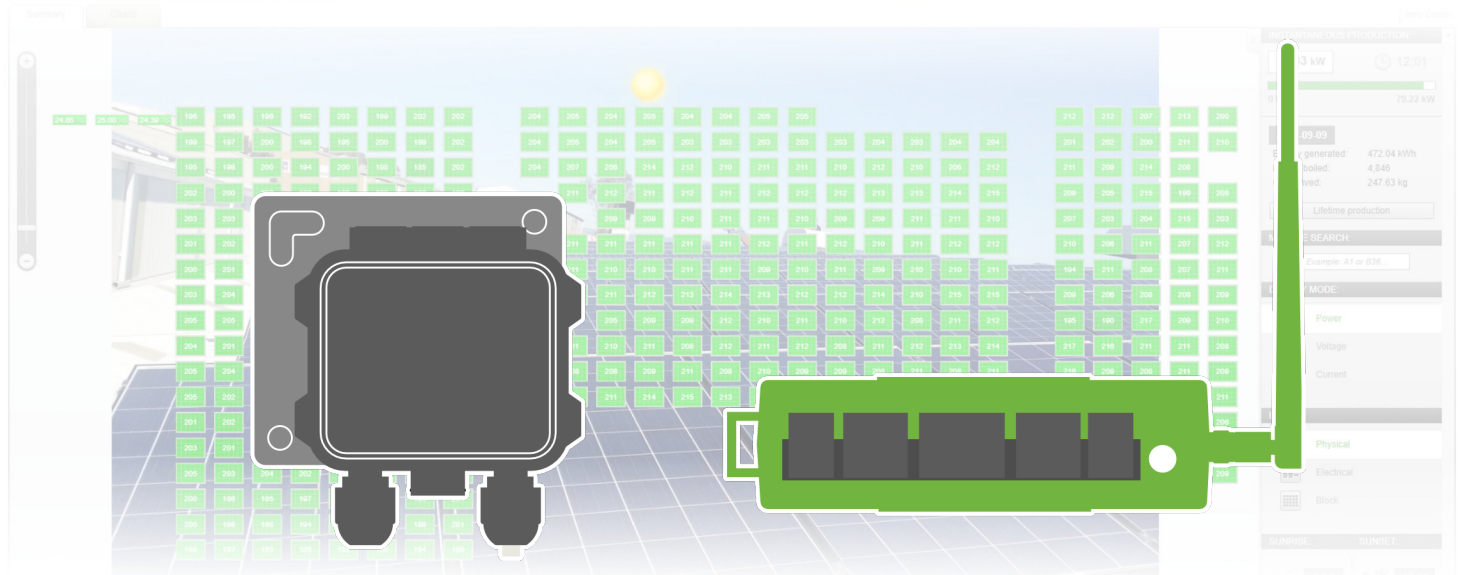

CLOUD CONNECT ADVANCED (CCA)

DATALOGGER COMPATTO

Controlla e gestisce fino a 900 unità TS4

Supporta reti cablate e wireless

Controlla e gestisce le funzioni di monitoraggio e sicurezza

Configurazione e commissioning tramite SMART App

Monitora dispositivi di terze parti via Modbus

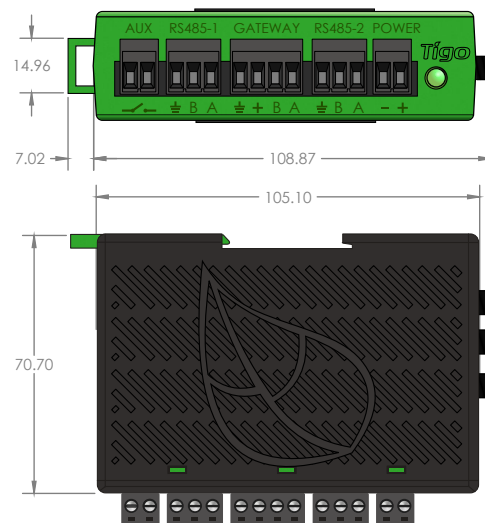
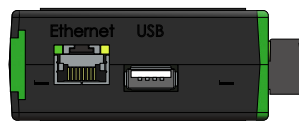
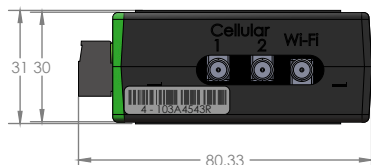

All dimensions in mm

Specifiche Meccaniche

Dimensioni (sola CCA): 31mm x 115.51mm x 71.54mm

Peso (sola CCA): 126g

Intervallo temperatura operativa (sola CCA): -20°C / +70°C (-4°F / +158°F)

Metodo di raffreddamento: Convezione naturale

Classe di protezione: IP68, Type 4R (se installata in box da esterni)

TIGO ACCESS POINT (TAP)

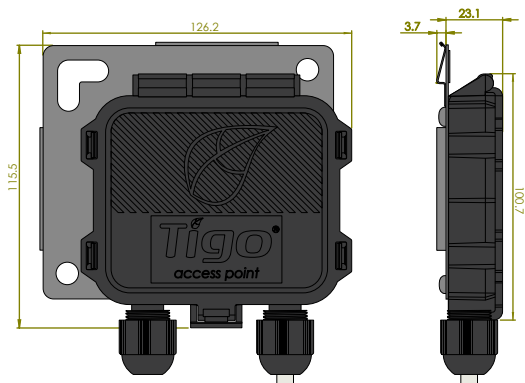

All dimensions in mm

PUNTO DI ACCESSO WIRELESS

Raggiunge fino a 300 unità TS4

Comunicazione wireless MESH

Frequenza di campionamento ad alta definizione

Architettura scalabile

Facilmente installabile sulla cornice del modulo, senza utensili o viteria aggiuntiva

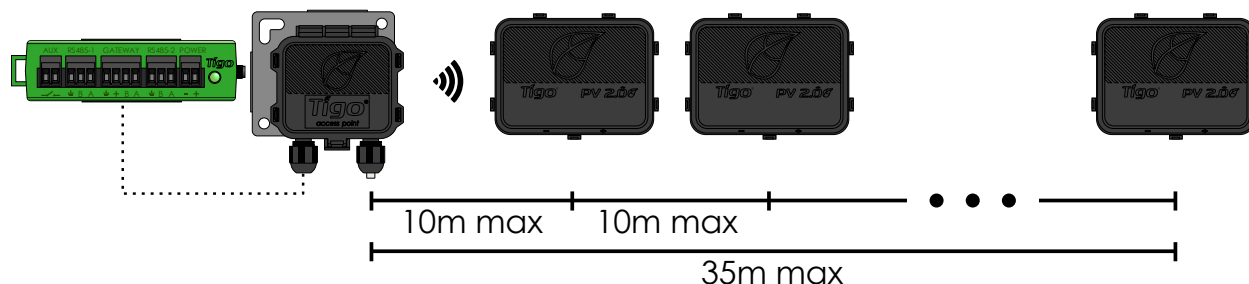

Specifiche Meccaniche

Dimensioni: 126.2mm x 130.0mm x 26.8mm (staffa inclusa) Peso:

227g

Intervallo temperatura operativa: -20°C / +85°C (-4°F / 185°F)

Classe di protezione: IP68, Type 4R

SEMPRE CONNESSO

- Compatto e installabile su barra DIN
- Supporta reti cablate e wireless
- Collegabile via Modbus a dispositivi terze parti
- App Android/iOS per monitoraggio e commissioning
- Controlla la funzione di spegnimento rapido



Nell'immagine: CCA con alimentatore da barra DIN in box da esterni (opzionale)

Specifiche Elettriche

Cloud Connect Advanced (CCA)

Tensione di ingresso: 10V_{DC} - 25V_{DC}

Consumo: 3W - 7W

Alimentatore

Tensione di ingresso: 100V_{AC} - 240V_{AC}

Capacità

Ciascuna CCA supporta fino a 900 unità TS4 e fino a 7 TAP

Ciascun TAP supporta fino a 300 unità TS4 in un raggio di 35m

Specifiche Meccaniche

Dimensioni (Box da esterni): 115mm x 278.4mm x 203mm

Peso (CCA, alimentatore e box): 1.1kg

Intervallo temperatura operativa (sola CCA): -20°C / +70°C (-4°F / +158°F)

Metodo di raffreddamento: Convezione naturale

Classe di protezione: IP68, Type 4R (se installata in box da esterni)

Interfaccia Utente

SMART App per dispositivi Android/iOS

Indicatore LED multifunzione

NOTA PER L'ORDINE

P/N	Descrizione
348-00000-52	CCA Kit, TAP, alimentatore barra DIN, box outdoor
348-00000-62	CCA Kit, TAP, alimentatore da parete, box outdoor
344-00000-52	CCA Kit, TAP, alimentatore barra DIN
344-00000-62	CCA Kit, TAP, alimentatore da parete
348-00000-10	CCA, alimentatore barra DIN, box outdoors
	Estensione garanzia CCA (+5 anni)

Per informazioni commerciali:
sales@tigoenergy.com

Per informazioni sui prodotti:
tigoenergy.com/products

Per informazioni tecniche:
support.tigoenergy.com

Per ulteriori informazioni e per assistenza alla selezione dei prodotti, si prega di utilizzare il configuratore online all'indirizzo tigoenergy.com/design

